



EINSATZBEREICH

Optimal zum Bewegen und Positionieren von Stangenmaterial und Rohren im automatischen Produktionsablauf.

AUSFÜHRUNG

2-Backen-Greiferfutter GF für Zylinderschaft DIN69880.

VORTEILE

- ⊕ Einfaches, betriebssicheres System durch Federvorspannung mit automatischer Backenrückstellung
- ⊕ Hohe Wirtschaftlichkeit durch direktes Aufsetzen auf dem Werkzeugrevolver ohne zusätzliche Betätigungseinrichtung
- ⊕ Einfaches Nachrüsten
- ⊕ Anpassung der Spannbacken für Sonderprofile möglich

TECHNISCHE MERKMALE

- Spannkraft durch Tellerfederpaket
- Mit auswechselbarem Aufnahmeschaft
- **Im Lieferumfang enthalten:** Futter, Futter- und Backen-Befestigungsschrauben, Nutensteine (ohne Aufsatzbacken)
- GF = Greifer, Futter

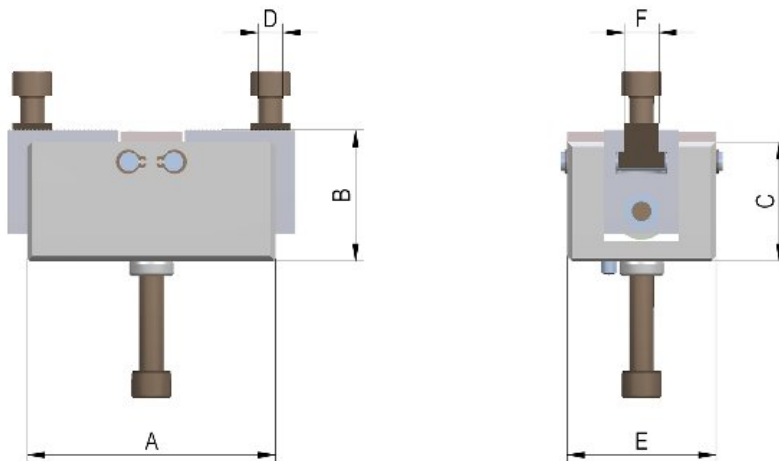

C 15 2-Backen-Greiferfutter GF für Stangenvorschub, für Zylinderschaft DIN 69880 Futter ohne Schaft, ohne Backen

Id.-Nr.	141077 ▲	141078 ▲	141079 ▲
Größe	80	100	125
A mm	80	100	125
B mm	50,8	52,8	72,8
C mm	46	48	67
D	M8	M 10	M 10
E mm	50	60	65
F ^{H7} mm	12	14	14
Hub H mm	3	4	4
U	M8	M 10	M 10
Spannkraft min. kN	1,3	2	5,3
Spannkraft max. kN	1,7	2,7	6