



EINSATZBEREICH

Wechselschnittstelle zu Maschinenkomponenten

AUSFÜHRUNG

Spannen und Lösen hydraulisch.
Das Verriegeln erfolgt mechanisch.
Nach dem Spannen bleibt das System auch ohne Hydraulikdruck sicher verriegelt.

VORTEILE

- Höchste Prozesssicherheit durch innovative Bauweise ohne Keilgetriebe
- Hohe Einzugskräfte bei extrem kompakter Bauweise durch Kraftübersetzung im Spannsatz
- Integriertes Verriegelungssystem erhält Spannkraft auch ohne anliegenden Hydraulikdruck

TECHNISCHE MERKMALE

- Zentrierung muss, falls erforderlich, durch weitere Elemente sichergestellt werden

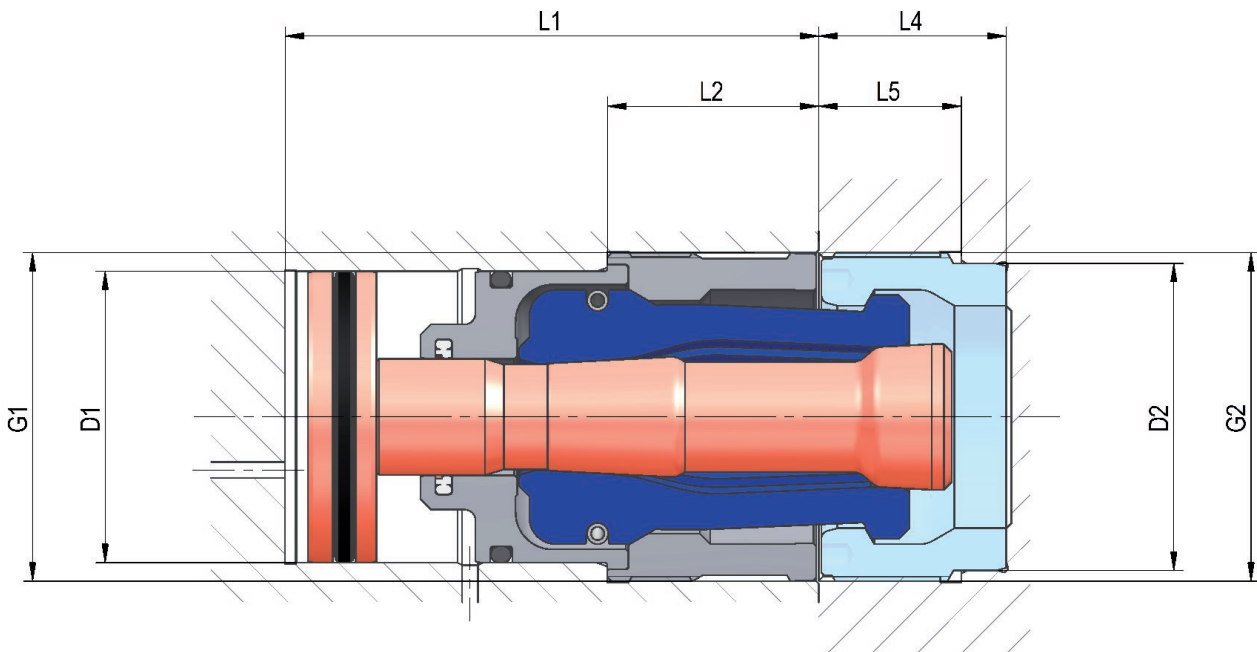

C 15 Einbauspannkopf RESK Wechselschnittstelle zu Maschinenkomponenten